

Condensatiepomp WDH-KP40



Beste klant,

U heeft gekozen voor een product van hoge kwaliteit. Om ervoor te zorgen dat u veel plezier beleeft aan dit product, volgen hier nog enkele tips:

In geval van problemen:

Wij hopen dat het apparaat aan uw verwachtingen voldoet! Mocht er, ondanks de grootst mogelijke zorg, toch aanleiding zijn tot een klacht, neem dan even contact met ons op, want wij zijn zeer begaan met uw tevredenheid en willen graag elk misverstand uit de wereld helpen.

Belangrijke veiligheidsinstructies:

- Lees de gebruiksaanwijzing zorgvuldig voordat u het product gebruikt!
- Elk gebruik dat niet uitdrukkelijk wordt aanbevolen door de fabrikant kan leiden tot letsel, schade of brand!
- Gebruik de aanbevolen netspanning om het toestel te gebruiken !
- Het apparaat mag niet worden gebruikt door kinderen jonger dan 8 jaar !
- Het apparaat moet altijd bewaakt worden als er kinderen in de buurt zijn !
- Steek nooit voorwerpen in het apparaat of de watertoevoer. Dit kan schade aan het apparaat of een elektrische schok veroorzaken !
- De pomp is geschikt voor condensatiewater, maar niet voor vuil water.
- Dek de pomp niet af en zorg ervoor dat er tijdens het gebruik voldoende vrije ruimte rond de pomp is, zodat het water gemakkelijk kan worden aangezogen !
- Gebruik de pomp alleen om water weg te zuigen!
- Plaats het toestel op een recht en horizontaal oppervlak.
- Haal altijd de stekker uit het stopcontact als u het apparaat niet gebruikt!
- Breng geen onafhankelijke wijzigingen aan het toestel aan !
- Alleen gekwalificeerd personeel mag het apparaat openen!

Artikel omschrijving:

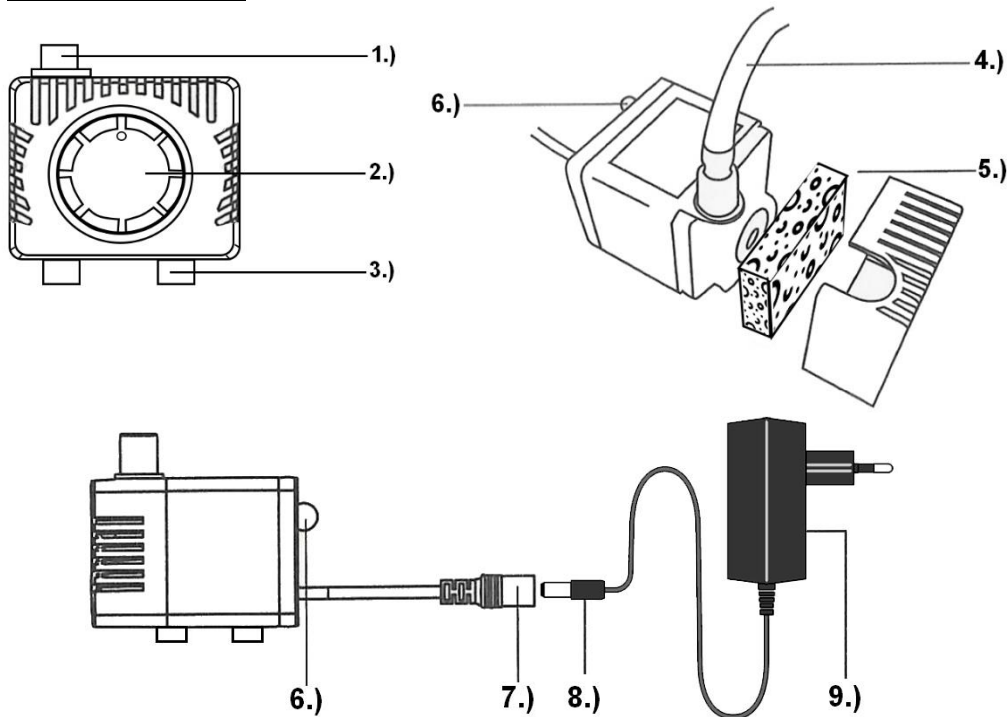

1.) Waterafvoer

2.) Wateropname

3.) Zuignappen

4.) Afvoerslang

5.) Pomp filter

6) Watersensor

7.) Aansluiting stopcontact

8.) Stekker

9.) Netstekker

Beschrijving; Pompinstallatie aan de hand van het voorbeeld van een ontvochtiger:

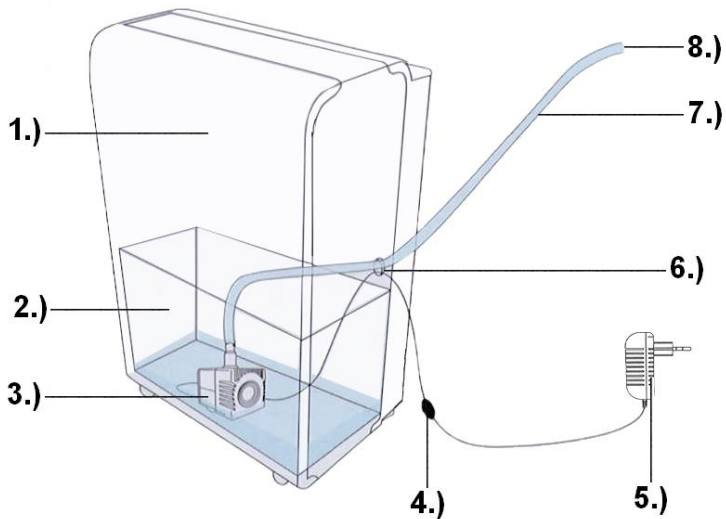

- 1.) Ontvochtiger
- 2.) Ontvochtiger water tank
- 3.) Condensatiepomp
- 4.) Aansluiten van de aansluitbus op de aansluitstekker
- 5.) Netstekker (aangesloten op het stopcontact)
- 6.) Uitgang op de luchtontvochtiger om de afvoerslang en het netsnoer naar buiten te leiden
- 7.) Afvoerslang
- 8.) Einde van de afvoerslang → Waterafvoer

Gebruiksaanwijzing:

- 1.) Plaats eerst de meegeleverde afvoerslang over het waterafvoermondstuk. Zorg ervoor dat de slang goed en stevig aan het waterafvoermondstuk is bevestigd.

Verbind vervolgens de aansluitbus van de pomp met de aansluitstekker van de stroomkabel. Let er hier vooral op dat alles goed is aangesloten en dat deze kabelverbinding zich buiten het waterreservoir en de luchtontvochtiger bevindt !

- 2.) Plaats en bevestig de pomp op de bodem van het waterreservoir. Zorg ervoor dat de pomp recht en stabiel wordt geplaatst. Gebruik hiervoor de zuignappen die aan het apparaat zijn bevestigd.
- 3.) Leid nu de afvoerslang door de daarvoor bestemde uitgang op de luchtontvochtiger (bijv. stekker aan de slangaansluiting) en leid het uiteinde van de slang naar een waterafvoer (gootsteen, afvoer, WC etc.). Let erop dat de pomp maximaal 3 meter omhoog kan pompen.
- 4.) Leid nu ook de voedingskabel van de pomp door het daarvoor bestemde stopcontact op de ontvochtiger en steek de stekker in het stopcontact. Uw condensatiepomp is nu klaar voor gebruik.

Zodra het waterniveau in het waterreservoir de sensor van de condensatiepomp bereikt, zal de pomp automatisch inschakelen en het water uit het reservoir pompen. Zodra het waterniveau in de watertank weer daalt, wordt het pompen door de sensor gestopt.

Technische gegevens:

Modelaanduiding:	WDH-KP40
Spanning:	100 - 240 V ~ 50/60 Hz - 12V
Max. Opgenomen vermogen:	ca. 8 W
Lengte slang:	3 m
Diameter slang:	1 cm
Beschermingsklasse:	IPX8
Max. Opvoerhoogte:	3 m
Max. Debiet:	450 l/u
Levensduur:	ca. 30.000 uur
Max. Geluidsniveau:	36 dB/A
Toepassingsbereik:	Tot max. 70°C en een pH-waarde tussen 5 - 10
Continue werking:	Geschikt
Beschermingsklasse:	IP68
Afmetingen (H/W/D):	60 x 50 x 70 mm
Gewicht:	0,2 kg

Voor de technische gegevens zijn afwijkingen voorbehouden !!!

Andere:

Garantieverklaring:

Niettegenstaande de wettelijke garantieaanspraken verleent de fabrikant een garantie volgens de wetgeving van uw land, maar minstens 1 jaar (in Duitsland 2 jaar voor particulieren). De garantie begint op de datum van verkoop van het apparaat aan de eindgebruiker.

De garantie dekt alleen gebreken die te wijten zijn aan materiaal- of fabricagefouten.

Garantiereparaties mogen alleen worden uitgevoerd door een erkende klantenservice.

Voor een garantieclaim dient u de originele aankoopbon (met verkoopdatum) bij te voegen.

Uitgesloten van de garantie zijn:

- Normale slijtage
- Onjuiste toepassingen, zoals overbelasting van het apparaat of niet-goedgekeurde accessoires.
- Schade door invloeden van buitenaf, gebruik van geweld of vreemde voorwerpen
- Schade veroorzaakt door niet-naleving van de gebruiksaanwijzing, bijv. aansluiting op een verkeerde netspanning of niet-naleving van de montagehandleiding.
- Volledig of gedeeltelijk gedemonteerde eenheden

Conformiteit:

De meter is getest en zelf en/of onderdelen daarvan zijn vervaardigd volgens de volgende (veiligheids)normen:

CE (EMC) conformiteit, uiteraard.

Conformiteit getest volgens: EN 55014-1:2017
 EN 55014-2:2015
 EN 61000-3-2:2019
 EN 6100-3-3:2013+A1:2019

Correcte verwijdering van dit product:



Binnen de EU geeft dit symbool aan dat dit product niet met het huishoudelijk afval mag worden weggegooid. Afgedankte apparatuur bevat waardevolle recycleerbare materialen die moeten worden gerecycled. Bovendien mag het milieu of de volksgezondheid niet worden vervuild door ongecontroleerde afvalverwijdering. Gelieve te verwijderen. Gooi oude apparaten daarom weg via geschikte inzamelsystemen of stuur het apparaat voor verwijdering naar de plaats waar u het hebt gekocht. Zij sturen het apparaat dan op voor recycling.

Ik wens u veel plezier met dit apparaat.

Uw Aktobis AG

Bewaar deze gebruiksaanwijzing goed !

